

Manutenção

1. Não faça de seu acessório um rebocador, este produto não pode ser tracionado, pois pode acarretar danos na Carroceria/chassi do veículo.

2. Leia com atenção o manual antes de montar seu acessório

3. Não utilizar produtos abrasivos na lavagem do seu acessório, para conservação utilize cera automotiva.

4. Verificar se todos os parafusos estão apertados (7) dias após instalação, e reaperte se for necessário.

A Bepo agradece sua preferência!

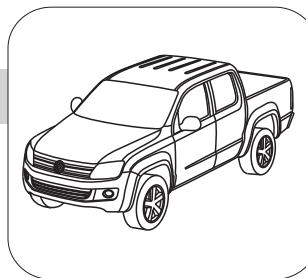

Bepo

A MARCA QUE VOCÊ CONFIA.

**ACESSÓRIO COMPATÍVEL COM
O VEÍCULO VW AMAROK
PARA-CHOQUE IMPULSÃO**

B15033

MANUAL DO PROPRIETÁRIO

COMPONENTES

Qtd.	Ref.	Código	Descrição
1	A	B150.2033	SUP. PRINC. LD
1	B	B150.2034	SUP. PRINC. LE
1	C	B150.227	SUP. PLACA
2	D	B150.226	TAMPÃO PLÁSTICO
2	E	39524	REBITE POP 3,2x17,8
2	F	60902	FIXADOR DUPLO M10
6	G	B150.214	ARRUELA ENC. RED. M10
2	H	3395	ARRUELA PRESSÃO 1/2"
2	I	18304	PF. CAB. SEXT. M12 x 1,75 x 100
4	J	129216	PO. A. FR. SEXT. M10
2	L	129186	PF. CAB. SEXT. M10 x 1,5 x 25
6	M	121991	ARRUELA LISA 1/4"
4	N	117420	PF. CAB. SEXT. M6 x 1,0 x 25
2	O	3301	PO. SEXT. M6 x1,0
2	P	3409	ARRUELA PRESSÃO M10
2	Q	B150.216	CALÇO M12
2	R	127493	ETIQUETA BEPO 74X18 MM

Bepo São Marcos - Matriz Instaladora São Marcos Ltda BR 116 KM 113
N 1155 Caixa postal 21 Bairro Industrial Cep: 95190-000 São Marcos - RS
Fone: 54 3291-8200 Fax: 54 3291-1213 Email: bepo@bepo.com.br

Bepo Montenegro - Filial Sopro Via Oeste. 605 esquina c/ Via 1 Distrito de Vendinha
Caixa Postal 99 Cep: 95780-000 Montenegro - RS Fone: 51 3883-8200
Fax: 51 3457-1510 Email: montenegro@bepo.com.br

**O KIT de instalação B15016 pode ser
usado com os itens B1000, B1001, B1002 e B1013.**

B1000

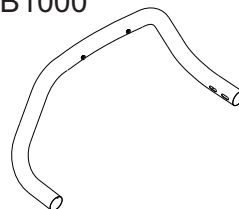

B1001

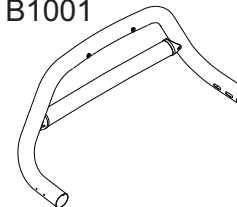

B1002

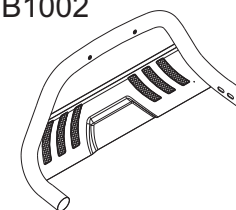

B1013

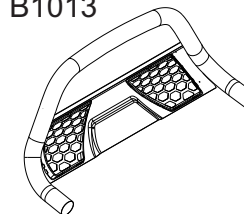

As marcas mencionadas neste catálogo e as imagens reproduzidas, são de propriedade dos respectivos fabricantes e aqui são utilizadas apenas para indicar a aplicabilidade ou destinação dos produtos fabricados pela Bepo, atendendo ao preceito contido no Art. 132 da lei 9279/96.

INSTRUÇÕES DE MONTAGEM KIT FIXAÇÃO CÓD. B15033

Verifique se todos os componentes listados estão na caixa

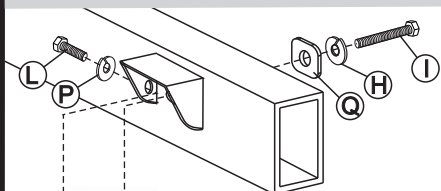

LADO CARONA

Fixar o suporte 'A' no chassi do veículo utilizando parafusos 'I' e 'L', Arruelas 'H' e 'P' e Calço 'Q'.

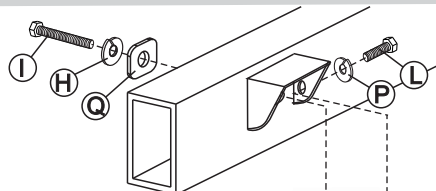
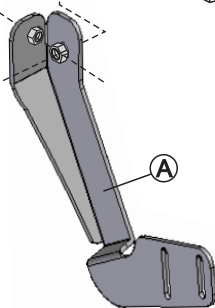

LADO MOTORISTA

Fixar o suporte 'B' no chassi do veículo utilizando parafusos 'I' e 'L', Arruelas 'H' e 'P' e Calço 'Q'.

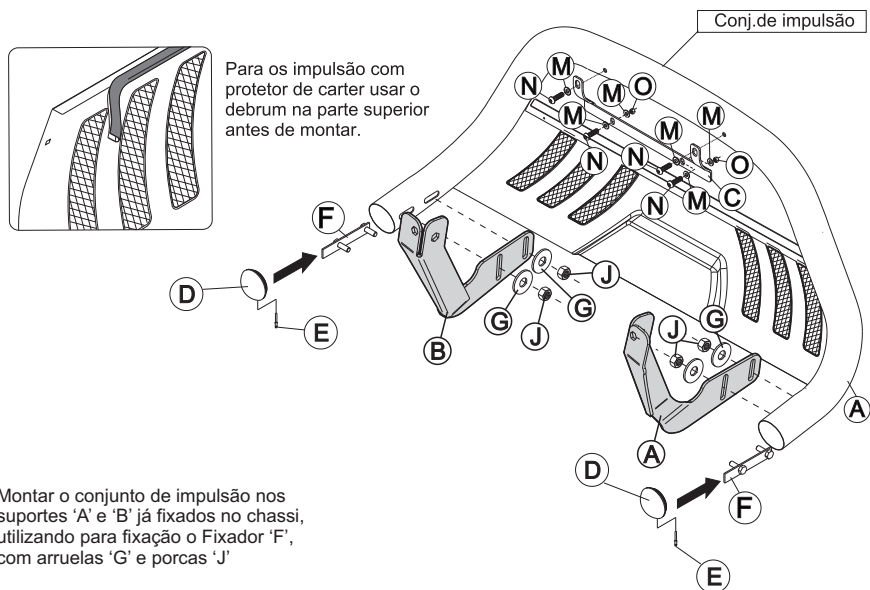
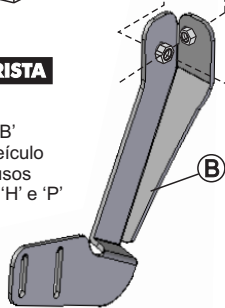

Para os impulsão com protetor de carter usar o debrum na parte superior antes de montar.

Montar o conjunto de impulsão nos suportes 'A' e 'B' já fixados no chassi, utilizando para fixação o Fixador 'F', com arruelas 'G' e porcas 'J'

OBS: APÓS CONCLUIR A MONTAGEM REGULAR E NIVELAR O ACESSÓRIO COM O PARA-CHOQUE DO VEÍCULO DANDO APERTO A TODOS OS PARAFUSOS E PORCAS, RETIRE O SUPORTE E FIXE-O COM OS FUROS PARA BAIXO, APOS MODIFICAR FIXE A PLACA NO SUPORTE.

NORMA DE INSTALAÇÃO DE ACESSÓRIO QUEBRA-MATO

A altura do dispositivo quebra-mato quando montado em um veículo rodoviário automotor, não deve situar-se, em nenhum ponto, a mais de 50mm acima da **borda da tampa** do compartimento do motor, medidos num plano longitudinal vertical ao veículo. Nos casos em que a grade frontal estiver integrada a tampa do compartimento do motor, a referência passa a ser a linha inferior da grade.



A distância entre o ponto mais extremo do para-choque do veículo e o ponto mais externo do quebra-mato não deve ultrapassar os 100mm, observe figura abaixo.

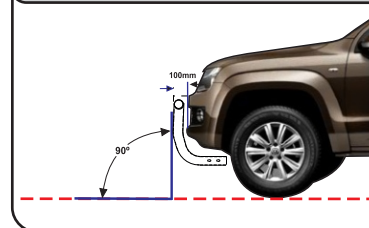

O acessório quebra-mato deve ter a medida de 90° medidos em relação a um plano horizontal, como mostra a figura acima.

OBS: o acessório quebra-mato não deve ultrapassar para frente do veículo a medida de 90°, ele só pode ser enclinado para tras.

DE ACORDO COM A RESOLUÇÃO DO CONSELHO NACIONAL DE TRÂNSITO Nº215/06 APARTIR DA DATA DE 14 DE DEZEMBRO DE 2007 ENTROU EM VIGOR A LEI QUE REGULAMENTA O USO DE QUEBRA-MATO.

O PROFISSIONAL QUE FIZER A INSTALAÇÃO DO ACESSÓRIO QUEBRA-MATO DEVE ESTAR CIENTE DAS NORMAS, E SEGUIR AS ESPECIFICAÇÕES CONTIDAS NO MANUAL DO PROPRIETÁRIO, A DISTÂNCIA LONGITUDINAL ENTRE A PARTE MAIS AVANÇADA DO PARA-CHOQUE E A PARTE MAIS AVANÇADA DO DISPOSITIVO QUEBRA-MATO NÃO DEVE EXCEDER 100mm, ADMITINDO-SE UMA TOLERÂNCIA DE 20%, ASSIM COMO INDICA A FIGURA.

OBS: O DISPOSITIVO QUEBRA MATO DEVE SER INSTALADO NO VEÍCULO DE ACORDO COM TODAS AS DIRETRIZES ESTABELECIDAS NO MANUAL, QUALQUER COMPLEMENTO INSTALADO A MAIS DO ESPECIFICADO NÃO SERÁ PERMITIDO.